

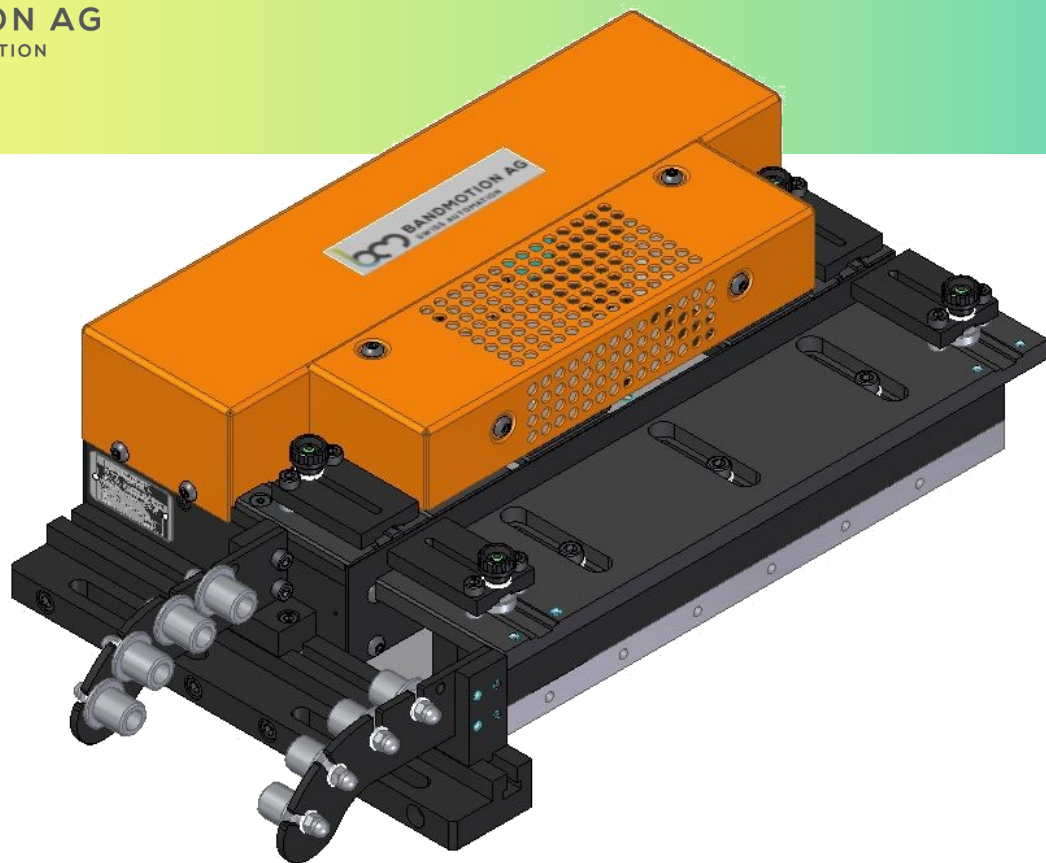

BANDMOTION AG
SWISS AUTOMATION

Zangenvorschub BMZ 10-60 L



Highlights auf einen Blick

- ⇒ Einfacher Anbau an jede Folgemaschine schiebend oder ziehend
- ⇒ Zangen einseitig offen, ideal für profilierte Materialien
- ⇒ Bandführungen und Rollenkorb variabel einstellbar
- ⇒ Durch den symmetrischen Aufbau vielseitig einsetzbar
- ⇒ Schnelle pneumatische Zwischenlüftung
- ⇒ Antrieb mit hochdynamischem Linearmotor
- ⇒ Kompakte CNC Steuerung für hochdynamische AC-Servo-Motoren
- ⇒ Ausführung als Tischgehäuse oder platzsparende Einbaukassette
- ⇒ Kompaktes Bedienteil mit LCD Anzeige, einfach zu programmieren
- ⇒ Stückzähler, Teilmengenzähler, Hilfszähler zum Erzeugen von Impulsen für Peripheriegeräte
- ⇒ Anbindung zur Folgemaschine mit einer 24V-E/A-Einheit mit 18 Ein- und 11 Ausgängen
- Optionen:
 - ⇒ Profilierte Klemmbacken in verschiedenen Materialien
 - ⇒ Voller Synchronbetrieb mit Folgemaschine
 - ⇒ Elektronisches Nockenschaltwerk mit 16 Bahnen, acht davon mit Dynamik
 - ⇒ Feldbus-Anbindungen für PROFIBUS, PROFINET, Ether-CAT, Ethernet oder VARAN
 - ⇒ Sonderanfertigungen nach Ihren Angaben sind auf Anfrage jederzeit möglich.

Technische Daten

Bandbreite	10 mm Klemmbreite, max. 130 mm
Vorschublänge	max. 60 mm
Zangenöffnung	max. 1,5 mm
Klemmkraft bei 6Bar	480 N
Genauigkeit	+/- 0.01 mm
Zugkraft	181 N
Stromversorgung	230Vac

Hubzahldiagramm ohne Zwischenlüften mit Bandgewicht 0.5kg

